

# PUDEŁKA DO PRZECHOWYWANIA NEGATYWÓW ZDJĘĆ FOTOGRAFICZNYCH

JERZY NIEBOJEWSKI

Wielu młodych fotoamatorów, w miarę uzyskiwania coraz to większej ilości zdjęć, ma pewne trudności z ich przechowywaniem. Aby tym trudnościom zaradzić, trzeba najpierw dokonać ścisłej segregacji posiadanych zbiorów, tzn. odrzucić negatywy nieudane, nie doświetlone lub nieciekawe, z których i tak nie będzie żadnej korzyści, a pozostałe uporządkować wg tematów lub czasu ich dokonywania i pomieszczać w specjalnych pudełkach, zaopatrzonych w odpowiednie numery i napisy lub daty, przechowywanych w oddzielnej szafce, na półce lub w szufladzie.

Pudełka te mogą być dostosowane kształtem i wymiarami zarówno do błon, jak i do klisz szklanych.

Do przechowywania negatywów szklanych najodpowiedniejsze byłyby pudełka z przegródkami, zamknięte wieczkiem typu kartotekowego (rys. 1), a do negatywów błonowych (taśm) — pudełeczka okrągłe, umieszczone na specjalnych podstawkach (rys. 2). Do negatywów pojedynczych, wyciętych z taśm błonowych, najlepiej nadadzą się zwykłe torebki, zaopatrzone w odpowiednie napisy i liczby porządkowe i poukładane w pudełkach z przegródkami (rys. 3).

Wewnątrz pudełek z przegródkami (na ich wieczkach) mogą się znaleźć krótkie zestawienia tytułów zdjęć i kolejne ich numery odpowiadające ściśle numerom przegródek, pudełek okrągłych lub torebek.

Uporządkowane i przechowywane w ten sposób zbiory negatywów ułatwią fotoamatorom szybkie odzyskanie najbardziej w danej chwili potrzebnych błon czy klisz i jednocześnie zabezpieczą je przed przedwczesnym zniszczeniem.

Wykonanie torebek jest bardzo łatwe i proste, natomiast wykonanie pudełek okrągłych, podstawek i pudełek z przegródkami będzie wymagało większej uwagi i dokładności. W pewnych wypadkach można będzie wykorzystać do tego celu pudełka gotowe, w innych zaś — dokonać tylko drobnych przeróbek lub uzupełnień.

Wymiary torebek i pudełek trzeba zawsze dostosować do wymiarów posiadanych negatywów z niewielkim nadatkiem materiału na tzw. „luzy“.

Torebki i pobocznicę pudełek okrągłych można wykonać z papieru pakowego („jawy“ lub „natronu“) albo z cienkiego kartonu, rysując na nim odpowiednie siatki

(rys. 4). Denka do pudełek trzeba wyciąć z grubszej tektury lub sklejki (rys. 5). Po wycięciu siatki torebki złożymy ją na prostokątnym kawałku tektury i skleimy na obrzeżach (rys. 6). Na czołowej stronie torebki nakleimy krążek z białego papieru, na którym wypiszemy kolejny numer negatywu. Każdy negatyw zdjęcia przed włożeniem go do torebki dokładnie obejrzymy i zapiszemy jego tytuł (pod tym samym numerem) do wykazu, który nakleimy na wewnętrznej stronie wieczka pudełka mieszczącego te negatywy.

Poukładane w ten sposób negatywy włożymy do pudełka z przegródkami, które wykonamy sami z szarej albo brązowej tektury grub. 2—3 mm.

Wymiary pudełka przystosujemy do wymiarów i ilości przygotowanych torebek (z pewnym nadaniem na tzw. luzy).

Najpierw narysujemy na tekturze siatki poboczniczy, wieczka i szyjki (rys. 7), po czym wytniemy je nożem wzdłuż linii ciągłych.

Linie przerywane nadetniemy tylko do 2/3 grubości tektury i uzyskane w ten sposób ścianki pudełka załamiemy do środka, sklejjąc je następnie w miejscu zetknięcia się paskami papieru (rys. 7a).

Po sklejeniu ścianek całą pobocznicę pudełka okleimy ciemnym papierem, ścinając przy tym jego naroża nożyczkami i zawijając jego wystające krawędzie do środka pudełka i na dno (rys. 8). Dno pudełka okleimy z zewnątrz grubszym papierem pakowym, o 3—5 mm węższym od niego i krótszym. W podobny zupełnie sposób skleimy wieczko pudełka, a szyjkę okleimy tylko z jednego brzegu jaśniejszym papierem (rys. 9). Szyjkę pudełka przed przyklejeniem jej do poboczniczy musimy dokładnie dopasować (od wewnątrz) i dopiero potem przymocować ją klejem. Po wklejeniu szyjki okleimy dno i ścianki wewnątrz pudełka takim samym papierem, jakim okleiliśmy szyjkę. W podobny sposób okleimy wnętrze pokrywki (najpierw boki, a potem dno). Oklejając pudełko papierem, nie przyciskamy go do ścianek bezpośrednio rękami, lecz zawsze przez czysty papier pakowy lub makulaturę. Nadmiar wyciśniętego przy tym kleju ścieramy delikatnie nieco wilgotną, ale czystą szmatką.

Pudełka okrągłe na taśmy negatywowe skleimy z papieru w następujący sposób. Pocięty na paski papier lub karton długości 250—300 mm i szerokości nieco większej (o

20 mm) od szerokości taśmy negatywowej posmarujemy cienko z jednej strony klejem i nawiniemy go ściśle na wałek drewniany (rys. 9a) o  $\varnothing$  25 mm. Sklejone w ten sposób paski pozostawimy na parę godzin w spokoju aż do zupełnego wyschnięcia kleju. W tym czasie wytniemy z tektury krążki na denka pudełek i przygotowujemy wkładki zwane szyjkami (paski tekturowe lub kartonowe szerokości 30 mm i długości równej wewnętrznej obwodowi pudełka). Po wyschnięciu tulejki rozetniemy ją na wałku na dwie części (rys. 10) i zdejmniemy. Następnie do obu części tulejki wkleimy denka i okleimy je z wewnątrz cienkim papierem (rys. 11). Brzegi papieru (3—4 mm) zawiniemy z jednej strony do wewnątrz pudełka, z drugiej zaś na denko (po uprzednim nacięciu brzegów nożyczkami). Denka okleimy również tym samym papierem (krążki papieru powinny mieć średnicę nieco mniejszą od średnicy denek). Przyklejany papier trzeba starannie wygładzić kostką introligatorską, zwłaszcza na załamaniach, ale zawsze przez makulaturę. Po wyschnięciu pudełka wkleimy do wewnątrz szyjkę tak, aby połowa jej wystawała ponad pobocznicę.

Wklejaną szyjkę posmarujemy klejem tylko z jednej strony (do 10 mm).

Sklejone pudełko zaopatrzymy jeszcze z boku w białą nalepkę, na której wypiszemy krótki tytuł znajdujących się na rolce negatywów (np. zdjęcia z wycieczki do Krakowa). Na wierzchu pudełka przykleimy tylko krążek z białego papieru, na którym wypiszemy kolejny numer taśmy negatywowej. Po umieszczeniu w pudełkach wszystkich posiadanych przez nas taśm możemy wykonać dla nich odpowiednią podstawkę (rys. 12). Wymiary podstawki będą zależały od ilości wypełnionych negatywami pudełek oraz od posiadanego przez nas w szafce lub szufladzie miejsca.

Podstawkę można wykonać z różnych materiałów (z tektury, sklejki, blachy itp.) i w różny sposób, zawsze jednak dokładnie i czysto. Może to być również wkładka do jakiegos większego pudełka zamkniętego wieczkiem (rys. 13) albo pudełeczka z przegródkami (rys. 14). Otwory w podstawie, w których będą umieszczone pudełka, mogą być okrągłe lub kwadratowe. Otwory okrągłe możemy wyciąć przebijaniem lub piłką włośnicową, albo wywiercić świdrem wykrawaczem (np. w sklejce) (rys. 15).



Rys. 1. Pudełko z wiezkiem

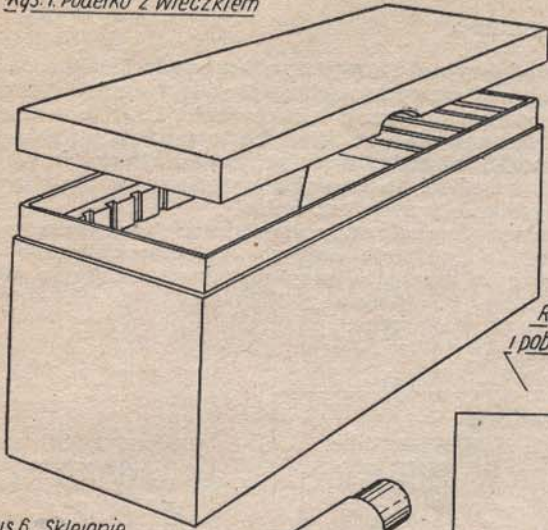

Rys. 2. Pudełko okrągłe na podstawce

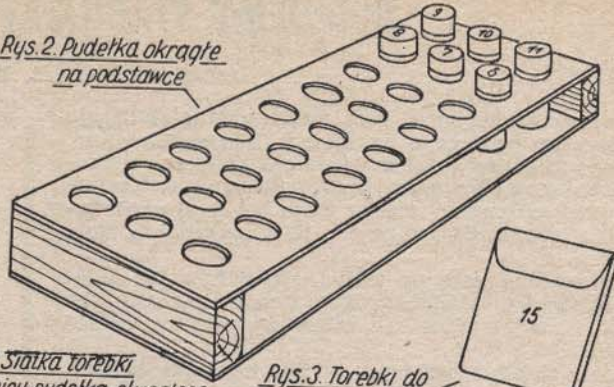

Rys. 4. Siatka torebki i pobocznic pudełka okrągłego

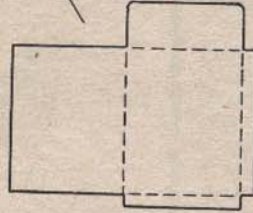

Rys. 3. Torebki do pojedynczych negatywów

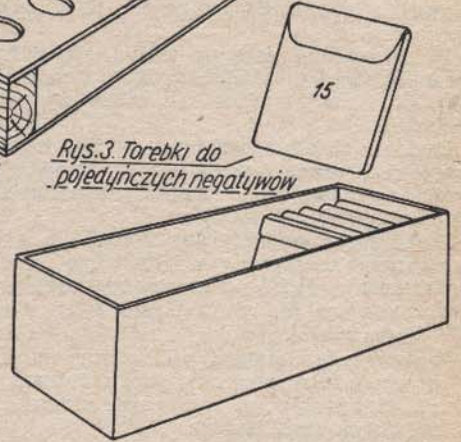

Rys. 6. Sklejanie



Rys. 6a. Sklejanie pobocznic pudełka okrągłego za pomocą wałka

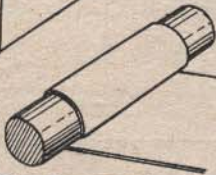

Rys. 7a. Sklejanie wiezka (ścianek) paskami

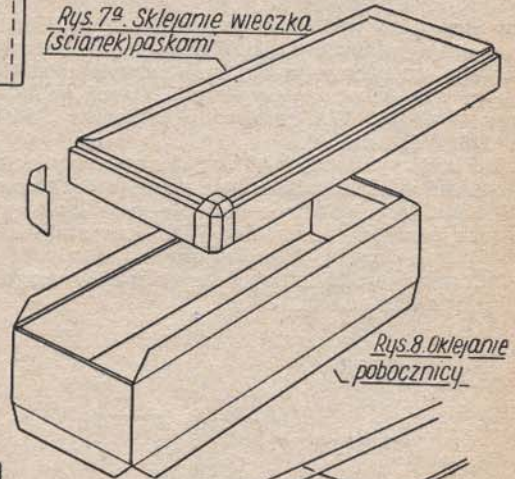

Rys. 5. Denka do pudełka okrągłego



Rys. 7. Siatka pudełka i wiezka

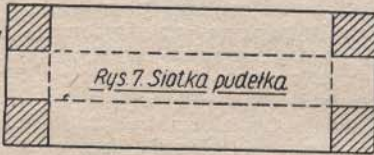

i wiezka

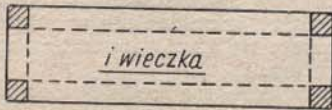

Rys. 12. Podstawka do pudełek okrągłych

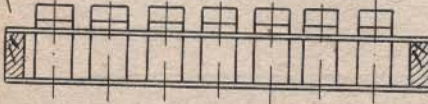

Rys. 11. Wklejanie denek



Rys. 9. Oklejanie szujki

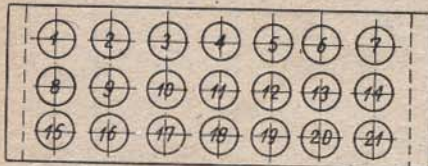
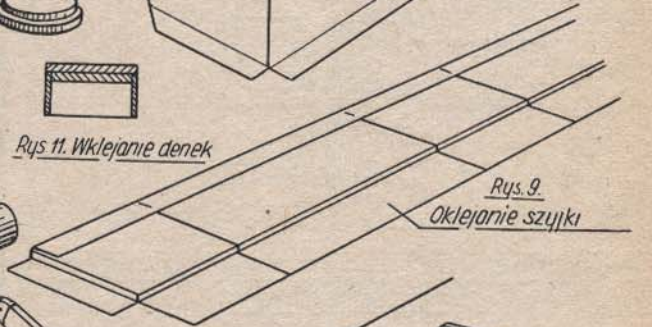

Rys. 13. Wkładka do pudełka z wiezkiem na pudełko okrągłe



Rys. 10. Rozcinanie pobocznic na wałku



Rys. 14. Poteczka z przegrodkami

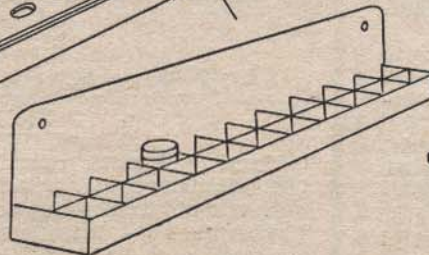

Rys. 15. Wycinanie otworów w lekturze albo skleję

