

DREWNIANY STOLIK

Wprawdzie trudno w to uwierzyć, ale pokazany na fotografii stolik z fornirowanej płyty stolarskiej wykonuje się w ciągu jednego dnia. Stolik składa się zasadniczo z 4 drewnianych części, przy czym 2 środkowe elementy mają wycięcia w celu wzajemnego spasowania. Wycięcia te robi się ostrą piłą i płaskim dłutem według zamieszczonego rysunku. Górną i dolną płytę o wymiarach 700 x 700 mm lekko zaokrąglamy na rogach za pomocą piły. Wszystkie krawędzie obrabianych elementów należy przetrzeć szklistym papierem.

Krawędzie dużych płyt i 4 krawędzie środkowych elementów pokrywamy paskami forniiru. W tym celu smarujemy paski oraz krawędzie stolika klejem, np. Wikolem i czekamy aż warstwa kleju przeschnie na tyle, żeby nie kleiła się do ręki. Dociskamy następnie paski (koloru naturalnego drewna) do płyty stolarskiej posługując się trzonkiem młotka. Od wielkości docisku zależy, czy paski będą dobrze i trwale przylegać do drewna. Tam, gdzie paski zachodzą na siebie wykonujemy ukośne nacięcie nożem tapicerskim i usuwamy zbędny materiał. Następnie usuwamy za pomocą noża tapicerskiego wystające w górę i w dół zbędne fragmenty pasków forniiru i całość wygładzamy ściernym papierem owiniętym

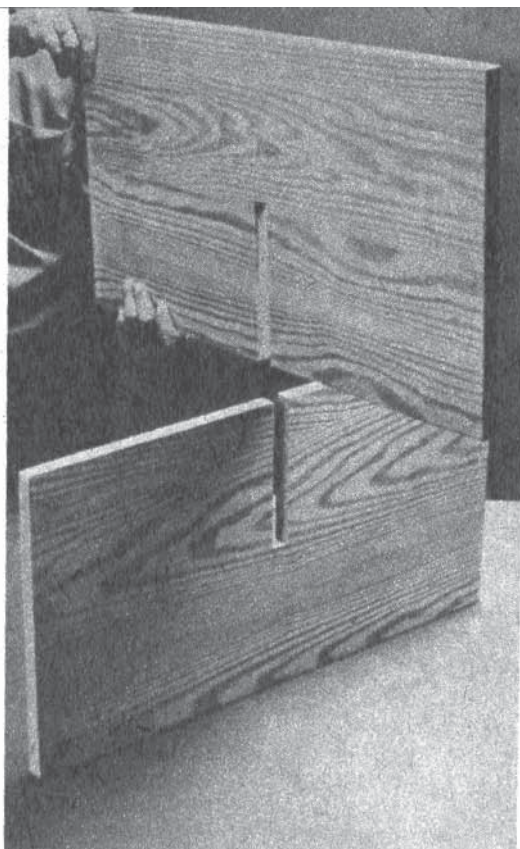
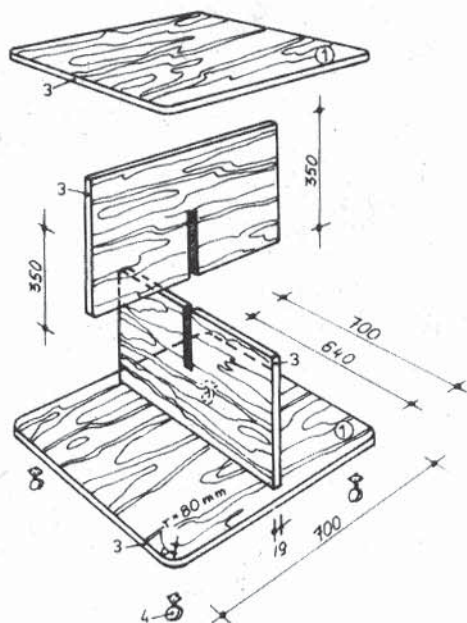

Pasowanie pionowej konstrukcji nośnej stolika. Łączone krawędzie należy pokryć klejem do drewna i po spasowaniu docisnąć je, aż do czasu całkowitego wyschnięcia kleju

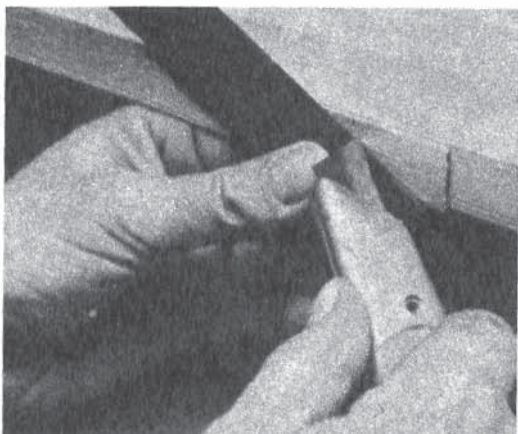

W miejscach, gdzie paski forniiru zachodzą na siebie, wykonujemy ukośne nacięcie bardzo ostrym nożem tapicerskim i usuwamy zbędny materiał

na drewnianym klocek. Po przykręceniu 4 kółek typu meblowego stolik jest prawie gotowy. Wystarczy teraz tylko całość pokryć bezbarwnym lakierem lub po prostu wypastować woskiem.

**Wg „Selbst ist der Mann”
opr. Bogusław Kitzmann**